

Hitri vodič  
za prenašanje e-knjig s



na



## Izposoja e-knjig:

- E-knjige lahko berete na dveh napravah hkrati;
- Naenkrat si lahko izposodite do 5 knjig za obdobje 21 dni;
- Po preteku tega obdobja se knjige samodejno razdolžijo, zato ni zamudnin;
- Predčasna vrnitev je možna po 24 urah od izposoje.

## Izposoja bralnika:

- Izposojevalni rok za bralnik je 4 tedne (28 dni);
- Bralnik je dovoljeno uporabljati samo za branje elektronskih knjig;
- Prepovedano je spreminjanje osnovnih nastavitev in nameščanje programske opreme;
- Če bralnika ne vrnete pravočasno, se obračunajo stroški zamudnine po veljavnem ceniku (0,30 eur/dan);
- Poškodovanje, uničenje ali izgubo bralnika se obračuna po veljavnem ceniku.

1. Odprite mCobiss preko prve ikone na spodnji vrstici.

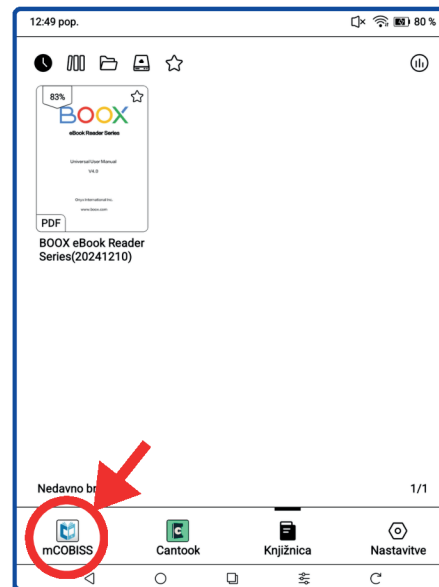

2. S člansko številko in geslom se prijavite v Mojo knjižnico.

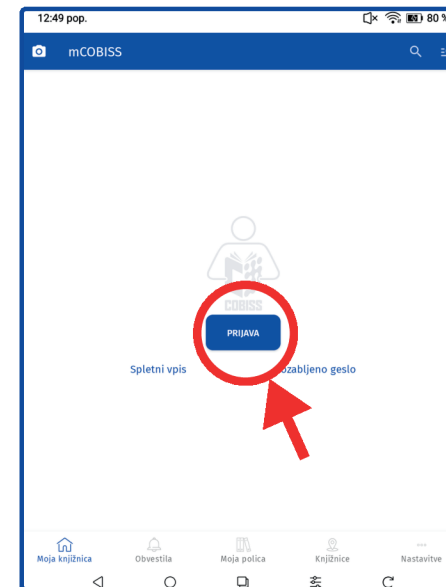

3. Pritisnite na ikono v desnem zgornjem kotu, da pridete do izbirnega iskanja.

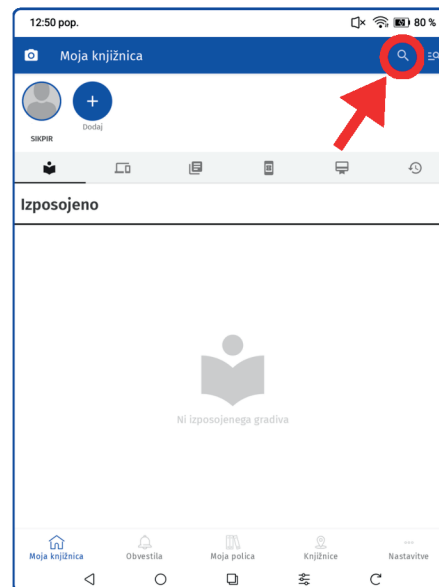

4. Vpišite podatke o knjigi, pri vrsti gradiva izberite e-knjige.

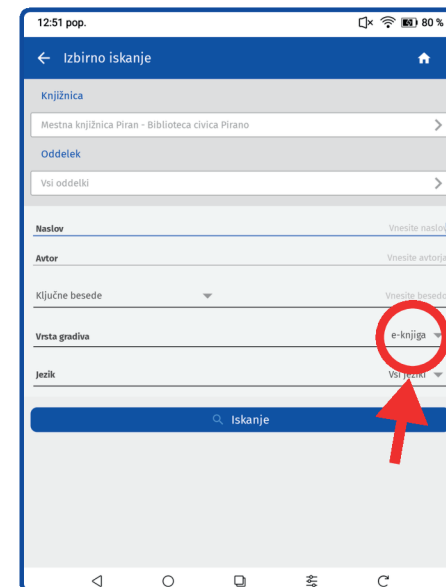

5. Pritisnite na želeno e-knjigo

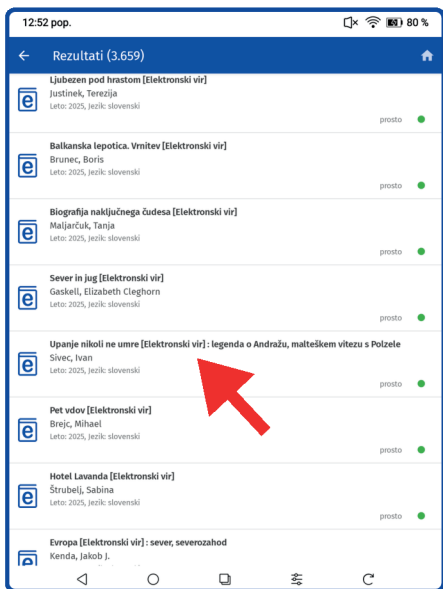

6. Izberite knjižnico, v kater si želite izposoditi gradivo.

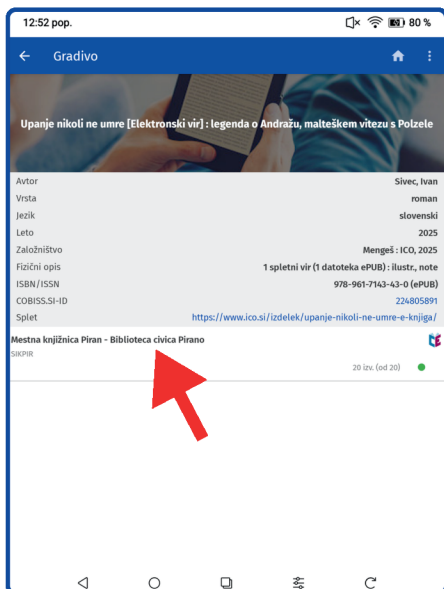

9. Vrnilo vas bo na seznam knjig; gradivo je bilo preneseno. Pritisnite na krog, da se vrnete na domačo stran.

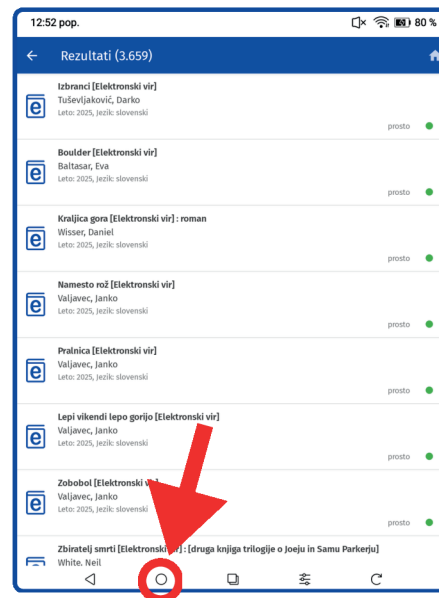

10. Odprite Cantook preko druge ikone na spodnji vrstici.

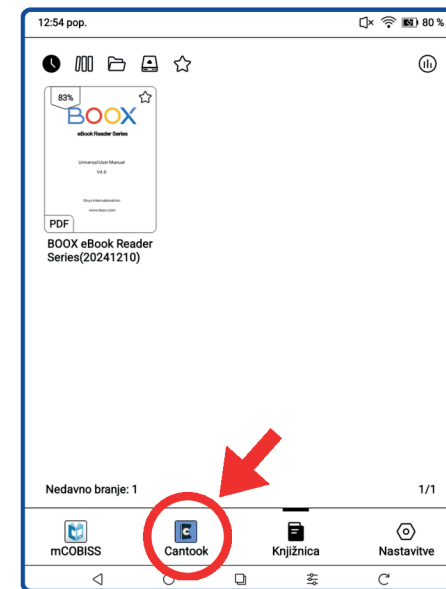

7. Izberite vašo knjižnično izkaznico.

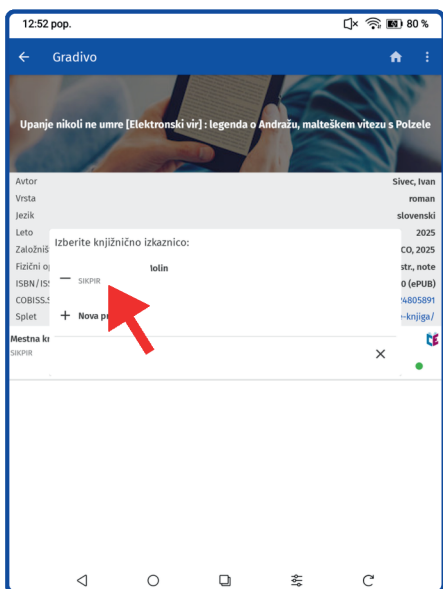

8. Pritisnite na ikono v spodnjem desnem kotu pojavljenega obvestila.

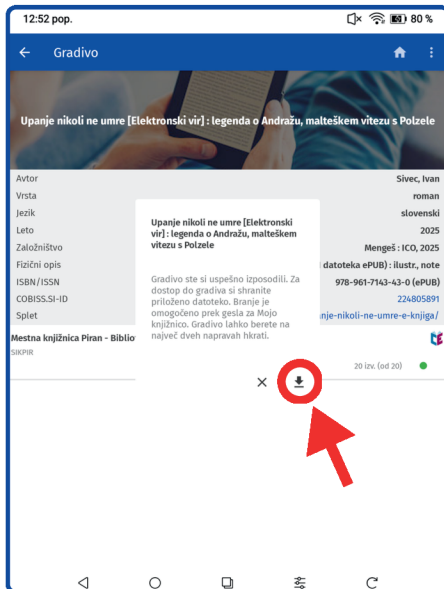

11. Prenesite gradivo na Cantook preko gumba *Import your books*.

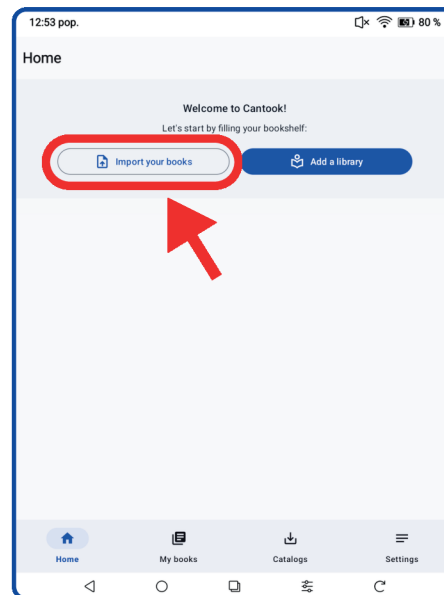

12. Pojavilo se bo okence prenosa, ki ga ne smemo prekinjati.

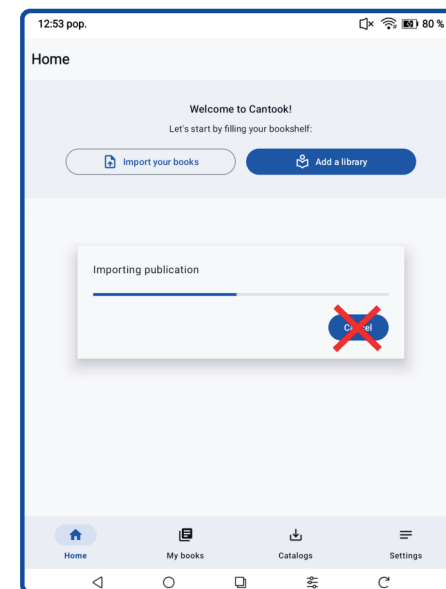

13. Pritisnite na preneseno knjigo.

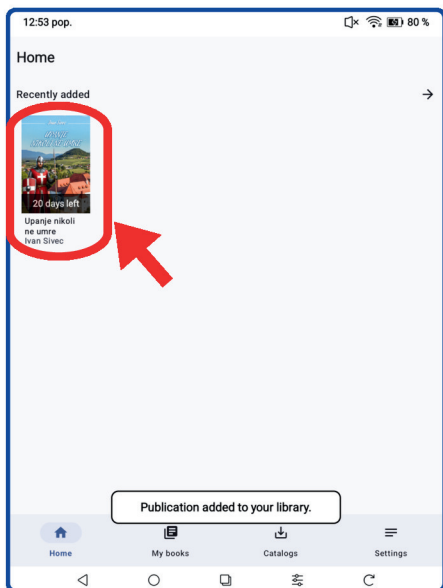

14. Vpišite geslo za prijavo v storitev *Moja knjižnica*.

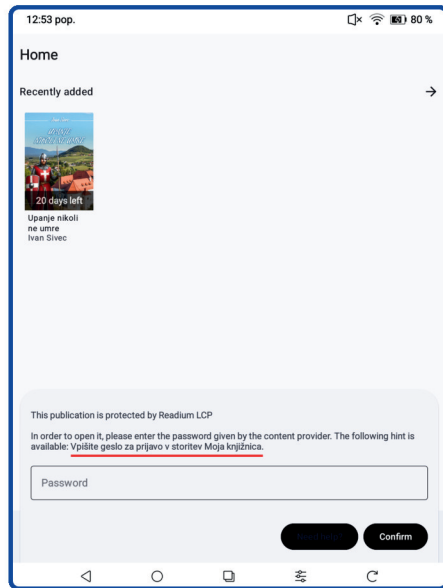

15. E-knjiga se bo odprla in bo pripravljena za branje.



## Aplikacija Cantook

- V aplikaciji Cantook lahko prilagodite velikost pisave, ozadje in ostalo, kar vam bo pomagalo pri boljši bralni izkušnji.
- Tapnite na sredino besedila, ki ga berete.
- Na vrhu ekrana se prikažejo dodatne možnosti.
- Tapnite simbol koleščka za nastavitve.
- Nastavite ustrezno velikost in obliko pisave ter si prilagodite ozadje in odmik od robov.

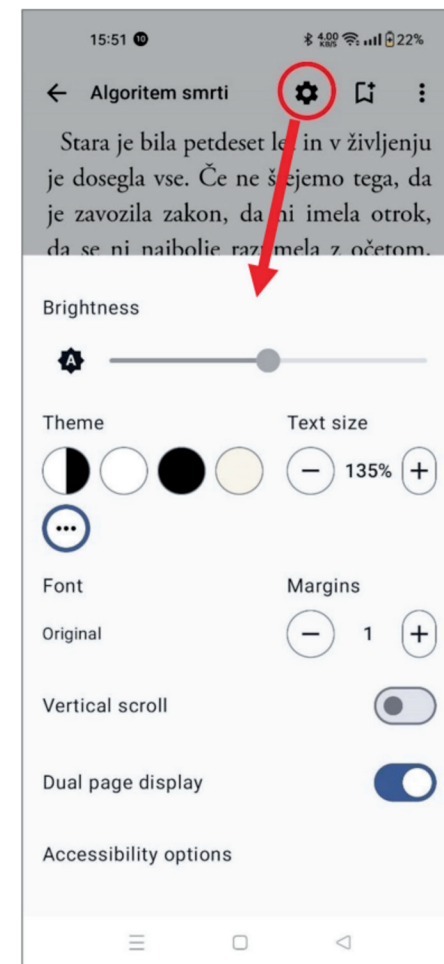

# Hitri vodič za uporabo e-bralnika

**ONYX BOOK**

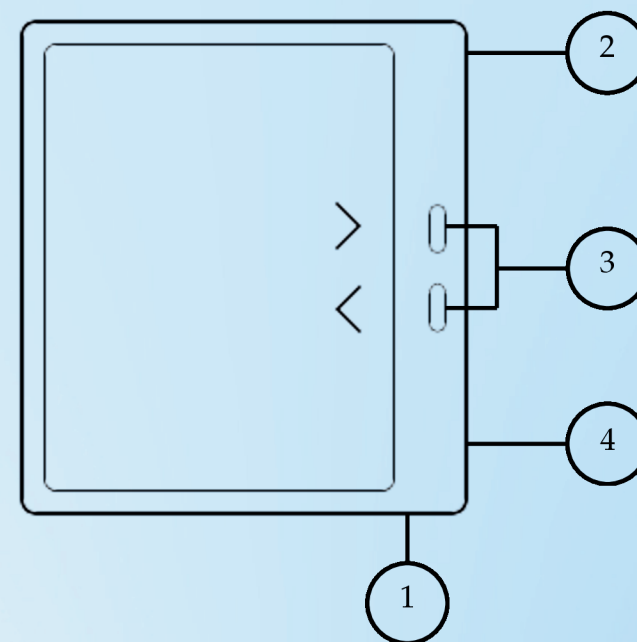

- 1 Vklop: držite cca. 3 sekunde  
Mirovanje: kratko pritisnite
- 2 USB polnilec
- 3 Tipke za listanje
- 4 Zvočnik

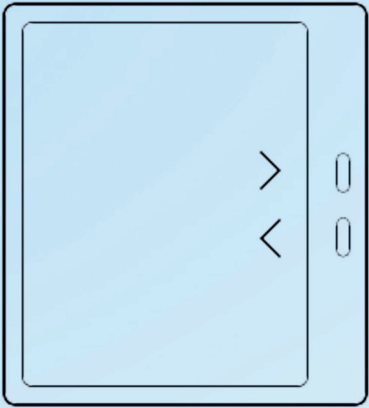

Pritisnite zgornjo ali spodnjo tipko, da se pomaknete naprej ali nazaj.

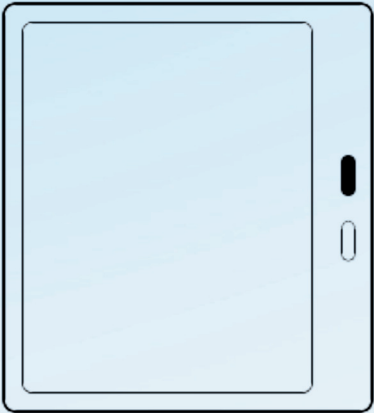

Pritisnite zgornjo tipko in jo držite, da preskočite na naslednje poglavje.

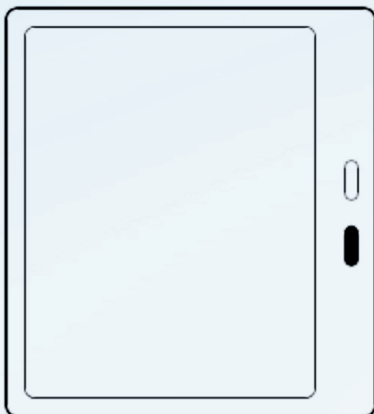

Pritisnite spodnjo tipko in jo držite, da preskočite na prejšnje poglavje.

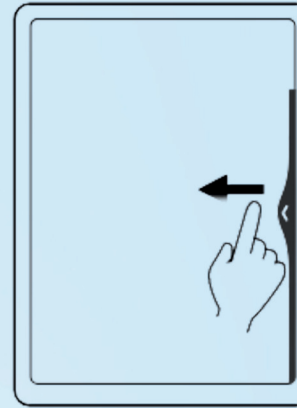

Povlecite s prstom z desne na levo, da greste naprej.

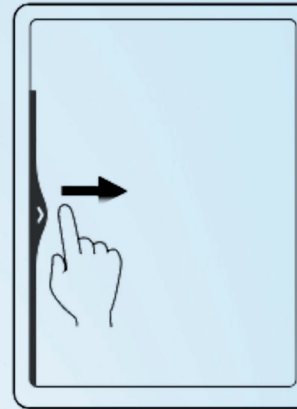

Povlecite s prstom z leve na desno, da greste nazaj.

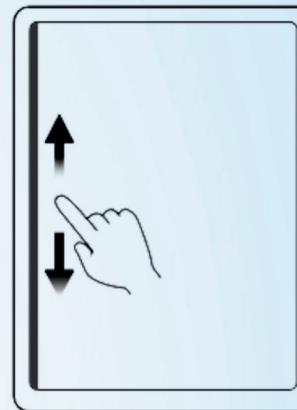

Povlecite s prstom ob levem robu gor ali dol, da povečate oz. zmanjšate svetlost.